

### OPÇÕES

- Válvulas disponíveis com juntas de estanquidade e assentos em FPM (elastómero fluorado/viton). Acrescentar o sufixo opcional ao código
- Caixa de comando sequencial para electroválvulas-pilotos (ver páginas seguintes)
- Caixas de pilotagem que compreendem 4 a 12 electroválvulas-pilotos (ver páginas seguintes)
- Electroválvulas-pilotos para ambientes explosivos segundo "ATEX" (CENELEC) e normas nacionais (ver secção 10)

### INSTALAÇÃO

- Possibilidade de montagem das válvulas em todas as posições
- A referência de ligação é a seguinte G = G (ISO 228/1) ou racores de compressão
- A estanquidade dos racores de compressão realiza-se mediante o aperto da junta ao tubo
- Outros tipos de ligação realizáveis sob encomenda
- As instruções de instalação/manutenção fornecem-se com cada válvula
- Conjunto de peças e bobinas de substituição disponíveis (ver secção 11)

### DIMENSÕES (mm), PESOS (kg)



versão de orifícios roscados

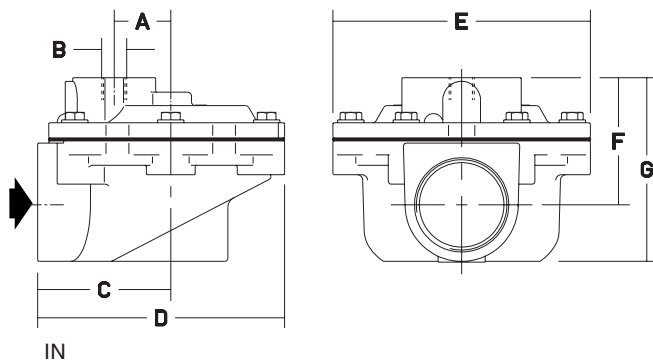

Fig.1

versão de racores de compressão

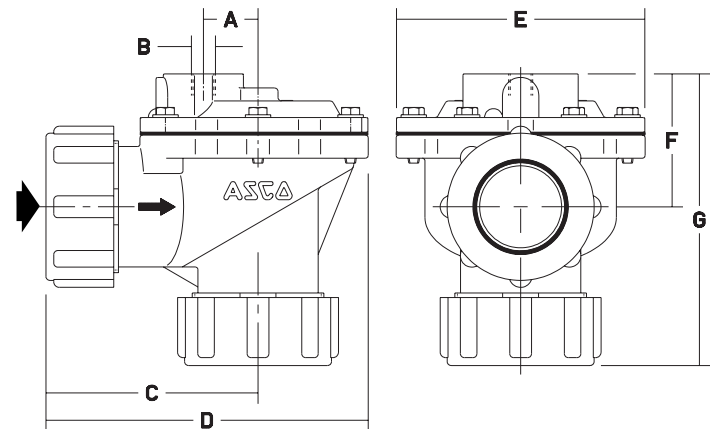

Fig.2

código	A	B	C	D	E	F	G	pesos	(C)
G353A041	-	G 1/8	51	89	75	41	64	0,45	Fig.1
G353A042	-	G 1/8	51	89	75	41	64	0,40	Fig.1
G353A045	30	G 1/4	41	130	136	71	98	1,00	Fig.1
G353.055	-	G 1/8	88	125	75	47	109	0,58	Fig.2
G353.056	-	G 1/8	88	125	75	47	129	0,61	Fig.2
G353.066	30	G 1/4	117	177	136	73	161	1,33	Fig.2

(C) tipo de construção

Todos os folhetos disponíveis em: [www.ascojoucomatic.com](http://www.ascojoucomatic.com)

# ASCO® VÁLVULA DE FILTRO DE MANGAS

membrana simples, pilotagem à distância  
corpo roscado ou com racores de  
compressão 3/4 a 1 1/2

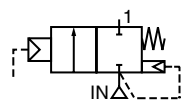
NF  2/2  
Serie  
**353**

## APRESENTAÇÃO

- As válvulas de filtro de mangas estão concebidas especialmente para as aplicações relativas às instalações de despoejamento, associando um grande caudal, duração de vida importante e abertura/fecho extremamente rápidos para um funcionamento eficaz e económico
- O corpo de orifícios de esquadro permite um grande caudal e um dispositivo com membrana especialmente estudado que lhe confere as características de funcionamento necessárias para as instalações de despoejamento
- A membrana de alta qualidade resiste ao desgaste e assegura uma longa duração, mesmo em ambientes difíceis
- A variante com racores de compressão integrados facilita a montagem uma vez que não exige tubagens roscadas
- Válvula de pilotagem à distância conforme as Directivas CE aplicáveis

## INFORMAÇÕES GERAIS

Pressão diferencial 0,35 - 8,5 bar [1 bar = 100kPa]  
Zona de temperatura ambiente -20°C a +85°C

fluido (*)	zona de temperatura (TS)	membranas (*)
ar	-20°C a +85°C	HIT (hitrel) CR (cloropreno / neopreno)

## MATERIAIS EM CONTACTO COM O FLUÍDO

(\*) Verificar a compatibilidade do fluido em contacto com os materiais

Corpo Alumínio  
Mola Aço inoxidável  
Membrana TEP ou CR

## ELECTROVÁLVULAS DE PILOTAGEM ACONSELHADAS (função 2/2 NF)

código válvula principal	Ø B rosca pilotagem à distância	Ø de passagem mín. (mm)	electroválvulas-pilotos aconselhadas		
			pilotos múltiplos reagrupados em caixa	pilotos separados	
				IP20	IP65
G353A041 G353.055 G353A042 G353.056	G1/8	3,2	caixa de pilotagem série 110 2 a 12 EV 1/8 (ver V901-55)	série 2570 (ver V901-50)	SC G262C002 (ver secção 2)
G353A045 G353.066	G1/4	5,6	caixa de pilotagem C20 4 a 6 EV 1/4 (ver V901-60)	-	SCFB G262C208(-)(1) (ver secção 2)

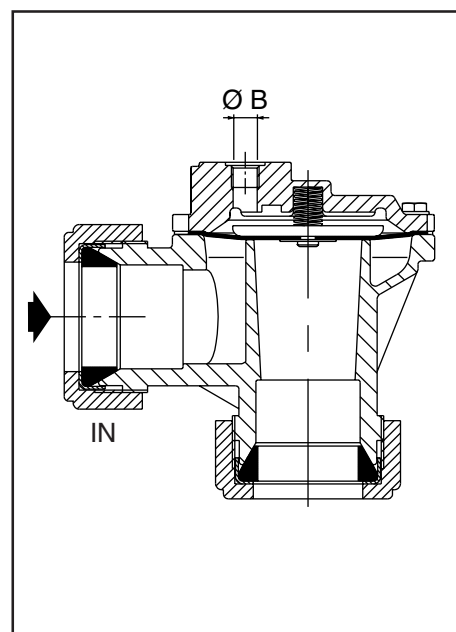

## SELECÇÃO DO MATERIAL

Ø rosca	Ø B ligação pilotagem à distância	Ø de passagem (mm)	coeficiente de caudal Kv		pressão diferencial admissível (bar)			código	OPÇÃO			
					mínima	máxima (PS)			FPM (2)	EPDM	CR	PTFE
						ar (*)	~					
<b>G - Orifícios roscados, membrana HIT</b>												
3/4	1/8	25	14	233	0,35	8,5	8,5	G353A041	V			
1	1/8	25	17	283	0,35	8,5	8,5	G353A042	V			
<b>G - Orifícios roscados, membrana CR</b>												
1 1/2	1/4	52	46	768	0,35	8,5	8,5	G353A045	V			
<b>Ø - Racores de compressão, membrana HIT</b>												
3/4	1/8	25	14	233	0,35	8,5	8,5	G353.055	V			
1	1/8	25	17	283	0,35	8,5	8,5	G353.056	V			
<b>Ø - Racores de compressão, membrana CR</b>												
1 1/2	1/4	52	43	717	0,35	8,5	8,5	G353.066	V			

(1) Para corrente contínua recolocar o sufixo SCFB por SCX-X e acrescentar: TPL16407

(2) Excepto junta de estanquidade dos racores de compressão integrados.

 : Os códigos a cinzento correspondem a produtos de aplicação corrente, disponíveis com prazo reduzido