

PRESENTATION

- Vanne télécommandée à corps bronze ou acier inox pour gaz combustibles
 - Vanne conforme à la directive équipements sous pression 97/23/CE, à la norme EN 161 et à la directive européenne sur les dispositifs à gaz (90/396/CEE) modifiée par 93/68/CEE
- Certificat d'examen CE de type, AFNOR no. 49AT2518**
La certification de ces vannes a été réalisée pour un domaine d'utilisation jusqu'à 10 bar, au lieu des 4 bars cités dans la norme EN 161
- Toutes les vannes correspondent à la classe A - Groupe 2 et conviennent aux familles de gaz 1 - 2 et 3
 - Ces vannes peuvent supporter une contre-pression de 150 mbar
 - Débit élevé par construction du corps de vanne à siège incliné - arrivée de pression sur le clapet
 - Presse-étoupe hautes performances ne nécessitant aucun entretien

GENERALITES

| fluides | plage de température (TS) | garniture de clapet |
|--------------------------|---------------------------|---------------------|
| Famille de gaz 1 - 2 - 3 | - 10°C à + 60°C | PTFE |

Pression différentielle 0 à 10 bar [1 bar = 100 kPa]
Temps de fermeture / d'ouverture 1 s maxi. avec électrovanne-pilote directement raccordée sur l'actionneur de vanne

Remarque : Les temps d'ouverture et de fermeture sont conditionnés par l'utilisation de l'électrovanne de pilotage conforme au tableau de sélection ci-dessous

Fluide de pilotage Air
Pression maxi. de pilotage 9 bar
Pression mini. de pilotage 5 bar - voir graphe page suivante
Température fluide de pilotage -10°C à +60°C

CONSTRUCTION

Corps de vanne Bronze ou acier inox
Garniture presse-étoupe PTFE chevrons
Garniture de clapet PTFE
Tête de commande PA chargé fibres de verre
Insert raccordement de pilotage Laiton

SELECTION DES ELECTROVANNES DE PILOTAGE

- Doivent satisfaire les exigences des directives européennes basse tension et compatibilité électromagnétique
- Versions 3/2 NF non verrouillables (sans commande manuelle)
- Doivent permettre à la vanne principale de se fermer automatiquement dans les conditions de la norme EN 161

| Ø tête (mm) | Kv mini. (m³/h) ⁽¹⁾ requis sur l'électrovanne-pilote pour | | temps de réponse maxi. ⁽²⁾ requis sur l'électrovanne-pilote pour | | électrovanne de pilotage ⁽³⁾ préconisée (sans commande manuelle) | |
|----------------|---|-----------------|--|-----------------|---|-------------|
| | fermer la vanne | ouvrir la vanne | fermer la vanne | ouvrir la vanne | désignation | code |
| 63 | 0,04 | 0,03 | 10 | 7 | 356 G1/8 Ø1,2 | SCG356A061V |

⁽¹⁾ Inclus la canalisation jusqu'à la vanne principale.

⁽²⁾ TRC1 et TRA1 suivant procédure réf. LAB 11043.

⁽³⁾ Mamelon d'adaptation, bobine et connecteur électrique inclus pour tension alternative uniquement.

SELECTION DU MATERIEL

| canalisation (ISO 6708) | | débit ⁽⁴⁾ | | pression de pilotage (bar) | | pression différentielle admissible (bar) | | Ø tête (mm) | code | |
|---|----|----------------------|---------|----------------------------|-------|--|-------|-------------|------------|------------|
| Ø raccordement (G°) | DN | (m³/h) | (l/min) | mini. ⁽⁵⁾ | maxi. | mini. | maxi. | | bronze | acier inox |
| NF - Normalement fermée, arrivée sur le clapet | | | | | | | | | | |
| 1/2 | 15 | 19 | 320 | | 9 | 0 | 10 | 63 | EGE290A036 | EGE290A079 |
| 3/4 | 20 | 39 | 650 | | 9 | 0 | 10 | 63 | EGE290A037 | EGE290A080 |
| 1 | 25 | 54 | 900 | | 9 | 0 | 10 | 63 | EGE290A038 | EGE290A081 |
| 1 1/4 | 32 | 102 | 1700 | | 9 | 0 | 10 | 63 | EGE290A039 | EGE290A082 |
| 1 1/2 | 40 | 144 | 2400 | | 9 | 0 | 10 | 63 | EGE290A040 | EGE290A083 |
| 2 | 50 | 180 | 3000 | | 9 | 0 | 9 | 63 | EGE290A042 | EGE290A085 |

⁽⁴⁾ Sur air, pression différentielle 2,5 mbar (densité relative 1,013 mbar et 15°C).

⁽⁵⁾ La pression mini de pilotage varie en fonction de la pression différentielle. Voir graphe page suivante.

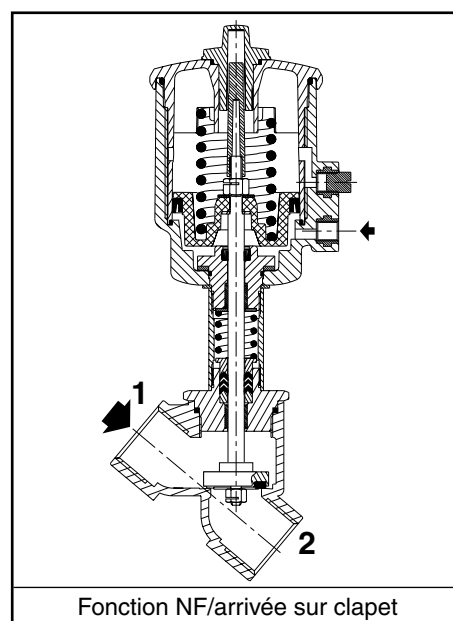

OPTIONS

- Boîtier de signalisation avec contacts mécaniques ou inductifs, vanne ouverte et fermée
- Traitement NET-INOX sur corps de vanne en acier inox

INSTALLATION

- Installer un filtre en amont, au plus près de la vanne, dont la maille est inférieure à 1,5 mm et qui laisse pas passer une jauge de Ø 1 mm
- Possibilité de montage des vannes dans toutes les positions
- Instructions d'installation/maintenance sont incluses avec chaque vanne
- Pochettes de pièces de rechange disponibles

PRESSIION MINI. DE PILOTAGE

NF

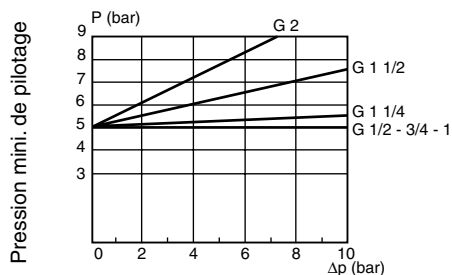

ENCOMBREMENTS (mm), MASSES (kg)



TYPE 01

Tête Ø 63 mm
Arrivée fluide :
sur le clapet en 1

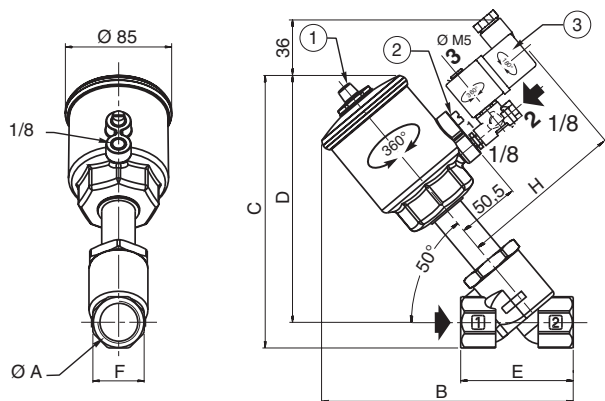

| type | Ø tête | ØA | B | C | D | E | F | H ⁽¹⁾ | masse | |
|------|--------|-------|-----|-----|-------|-----|----|------------------|----------------|----------------|
| | | | | | | | | | ⁽²⁾ | ⁽³⁾ |
| 01 | 63 mm | 1/2 | 183 | 197 | 183,5 | 65 | 27 | 122,5 | 1,2 | 1,37 |
| | | 3/4 | 191 | 205 | 189 | 75 | 32 | 122,5 | 1,3 | 1,47 |
| | | 1 | 198 | 215 | 194,5 | 90 | 41 | 122,5 | 1,7 | 1,87 |
| | | 1 1/4 | 217 | 229 | 204 | 110 | 50 | 122,5 | 2,1 | 2,27 |
| | | 1 1/2 | 224 | 245 | 215 | 120 | 60 | 122,5 | 2,9 | 3,07 |
| | | 2 | 249 | 259 | 224 | 150 | 70 | 122,5 | 3,7 | 3,87 |

⁽¹⁾ Cote maxi. avec pilote.

⁽²⁾ Masse des vannes sans pilote.

⁽³⁾ Masse des vannes avec pilote.

① Témoin de position

② Bouchon filtre (non démontable)

③ Electrovanne pilote livrée séparément : voir page précédente